

MPA-Montageschiene 29/15

Aluminiumlegierung, seewassergeeignet

Anwendung

- Schnelle und rationelle Befestigung von Rohrsträngen und Rohrtrassen auf Schiffen
- Flache Systemschiene zur Befestigung von Systemen in Bereichen mit geringer Bauhöhe
- Geringes Gewicht (0,5 kg/m) ideal für den Einsatz in gewichtskritischen Bereichen

Ihre Vorteile

- Seewassergeeignete Aluminiumlegierung
- Flachbauende Systemschiene, platzsparend bei geringer Bauhöhe
- Hohe Biegesteifigkeit durch günstige Profilquerschnitte
- Flexible Befestigungen im Deckenbereich, einfaches Ausrichten und Nachjustieren der Systeme
- Einfache Montage der Systemschiene auf Wulstflachstahl durch gerastertes Lochbild

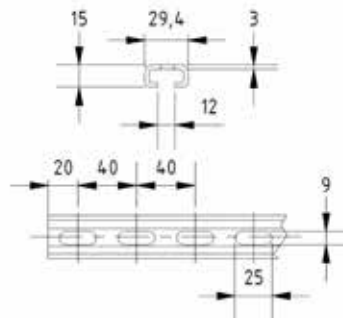

| Profil | Länge [mm] | Artikel-Nr. | Abgabereinheit | Mengeneinheit |
|-----------|------------|-------------|----------------|---------------|
| 29/15/3,0 | 6.000 | 155200 | 1 | Stück |