

### Festpunktnocken

#### Anwendung

- Anschlagnocken zum Anschweißen (bauseits) an die Rohrschlitten für den Einsatz als Festpunkt
- Individuell einsetzbar in Verbindung mit allen Rohrschlitten

#### Ihre Vorteile

- Zwei Typen lieferbar

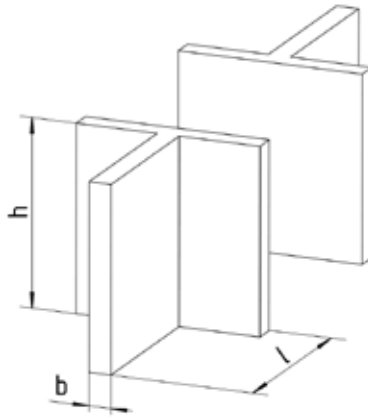

Typ N1

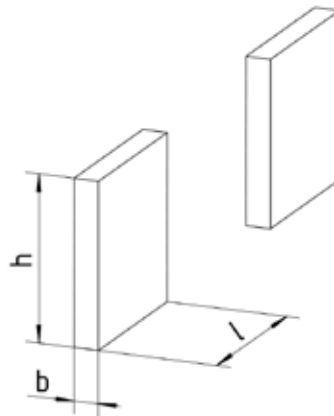

Typ N2

#### Produktleistungen

| Werkstoff     | Kennung für Werkstoff | Oberfläche | Kennung für Oberfläche |
|---------------|-----------------------|------------|------------------------|
| S235JR (St37) | W37                   | roh        | OR                     |
| Edelstahl V2A | WA2                   | V2A        | OP                     |
| Edelstahl V4A | WA4                   | V4A        |                        |

| Typ | Ausführung | Kennung | Maße [mm] |    |    | Inhalt [Stück/Set] | Gewicht [kg] | Artikel-Nr. | Abgabe-einheit | Mengen-einheit |        |
|-----|------------|---------|-----------|----|----|--------------------|--------------|-------------|----------------|----------------|--------|
|     |            |         | b         | h  | l  |                    |              |             |                |                |        |
| N1  | roh        | W37-OR  | 6         | 50 | 50 | 2                  | 0,444        | 108956      | 1              | Set            |        |
|     | V2A        | WA2-OP  |           |    |    |                    | 0,222        |             |                |                | 108957 |
|     | V4A        | WA4-OP  |           |    |    |                    | 108958       |             |                |                |        |
| N2  | roh        | W37-OR  | 40        | 40 |    | 0,15               | 108959       |             |                |                |        |
|     | V2A        | WA2-OP  |           |    |    | 0,075              |              |             |                | 108960         |        |
|     | V4A        | WA4-OP  |           |    |    | 108961             |              |             |                |                |        |

**!** Beim Einsatz des Rohrschlittens Typ LP-2 als Festpunkt werden vier Festpunktnocken benötigt.