

## Montageanleitung – Trenneinsatz M8/M10

EN - Mounting instructions – Spare Blade M8/M10  
 FR - Mode d'emploi – Pièces de séparation M8/M10  
 NL - Montagehandleiding – Snijbladen M8/M10  
 ES - Instrucciones de montaje – Cuchilla M8/M10  
 HU - Szerelési útmutató – vágóbetétek M8/M10  
 CZ - Návod k montáži – dělicí vložky M8/M10  
 RU - Руководство по монтажу – Отрезные вставки M8/M10

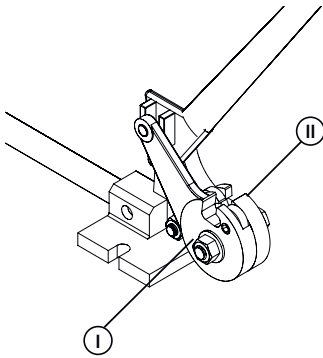

### DE Austausch der Schneideinsätze

- Entfernen Sie die verschlissenen Schneideinsätze durch Lösen und Herausdrehen der Innensechskantschrauben.
- Setzen Sie die neuen Schneideinsätze in die Führungen des Gewindestangentrenners ein. Achten Sie darauf, dass der jeweils passende Schneideinsatz, gekennzeichnet mit links (I) und rechts (II).
- Drehen Sie die Innensechskantschrauben wieder ein. Ziehen Sie diese KEINESFALLS FEST an.
- Legen Sie eine zu den Schneideinsätzen passende Gewindestange M8 in den Gewindestangentrenner ein und achten Sie darauf, dass die Gewindestange formschlüssig im rechten und linken Schneideinsatz sitzt. Ziehen Sie jetzt die beiden Innensechskantschrauben fest an.

### EN 1. Remove the retaining bolts and old blades.

- Install the new spare blades in the slots and make sure the correct die is in the correct slot.
- Install the retaining bolt, but **DO NOT TIGHTEN** the bolt until the 2nd spare blade is installed.
- Put a right size of threaded rod M8 in the cutting position and make sure the thread of the rod matches both spare blades precisely, then tighten the retaining bolts.

### FR 1. Retirer les boulons de fixation et les plaquettes usagées.

- Installer les nouvelles lames de rechange et assurez-vous du parfait positionnement dans la filière.
- Installer le boulon de fixation, mais ne pas serrer la vis jusqu'à ce que la deuxième plaquette de rechange soit installée.
- Faire un essai à l'aide d'une tige fileté M8 en position de coupe et de s'assurer que les filetages coïncident, puis serrer les boulons de fixation.

### NL Verwisselen van de snijbladen:

- Verwijder de versleten snijbladen door het losdraaien en verwijderen van de binnenzeskantbouten.
- Plaats de nieuwe snijbladen in de geleidingen van de draadstangknipper. Let hierbij op dat het juiste snijblad in de juiste geleiding wordt geplaatst. (gekenmerkt links en rechts)
- Plaats en draai de binnenzeskantschroeven er weer in. Let op, deze nog NIET vastaan draaien.
- Plaats een draadstang in de draadstangknipper en kijk of de draadgroeven correct in de geleiders liggen en de draadstang goed omsluiten. Draai nu de binnenzeskantbouten vast.

### ES Sustitución de las cuchillas de corte:

- Separe las cuchillas una vez extraídos los tornillos allen.
- Introduzca las nuevas cuchillas en la cortadora. Ponga atención en colocar las cuchillas en el sitio marcado con izquierda (I) y derecha (II).
- Inserte de nuevo los tornillos allen. Asegúrese de que están apretados correctamente.
- La métrica de la varilla roscada a cortar deberá coincidir con la métrica del cabezal de corte.

### HU A vágóbetétek kicserélése:

- Távolítsa el a kopott vágóbetéteket a belső hatlapú csavarok meglazításával és lecsavarásával.
- Helyezze be az új vágóbetéteket a menetes rúd vágó vezetőhornyaiba. Figyeljen arra, hogy mindenkor a megfelelő, bal (I) és jobb (II) jelöléssel ellátott, vágóbetétet helyezze be.
- A belső hatlapú csavarokat csavarozza vissza. SEMMI ESETRE SE húzza meg szorosan azokat.
- Helyezzen egy, a vágóbetétekhez illő M8-as menetes rudat a menetes rúd vágóba, és figyeljen arra, hogy a menetes rúd alakzáró módon illeszkedjen a jobb és a bal vágóbetétben. Húzza most meg szorosan mindkét belső hatlapú csavart.

### CZ Výměna řezacích vložek:

- Odstraňte opotřebené řezací vložky uvolněním a vyšroubováním šroubů s vnitřním šestihranem.
- Nasaďte nové řezací vložky do vedení řezáku závitových tyčí. Dbejte na to, abyste nasadili správnou vložku, označenou buď vlevo (I), nebo vpravo (II).
- Šroub s vnitřním šestihranem znovu našroubujte. V ŽÁDNÉM PŘÍPADĚ ho nedotahujte.
- Vložte závitovou tyč M8 shodnou s řezacími vložkami do řezáku a dbejte na to, aby závitová tyč přiléhala k pravé a levé řezací vložce. Nyní oba šrouby s vnitřním šestihranem dotáhněte.

### RU Замена лезвий.

- Демонтировать старые лезвия, выкрутив винты с внутренним шестигранником
- Установить новые лезвия в предусмотренные для них направляющие, соблюдая обозначения левой (I) и правой (II) стороны.
- Снова закрутить винты с внутренним шестигранником. НЕ ЗАТЯГИВАТЬ СИЛЬНО.
- Поместить подходящий резьбовой стержень M8 в устройство для разделения, убедиться, что он ровно прилегает к обоим лезвиям, затем затянуть винты.